

# HYPPO 7005 TEKNİK ŞARTNAME

Nice

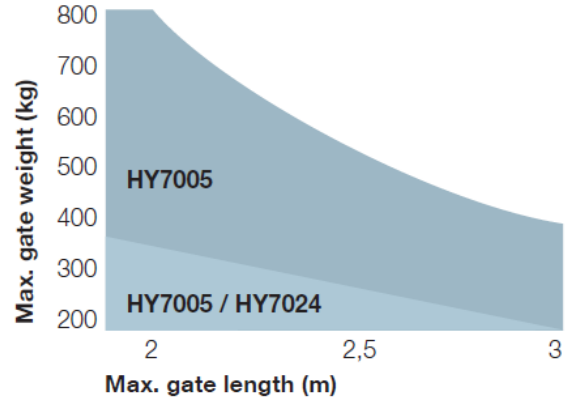

- Orta yoğunlukta çalışan kapılarda kullanılmalıdır.
- 220 V AC akımla çalışır.
- 1,7 Rpm hıza sahiptir.
- Tek kanat genişliği 3 m.ye kadar olan kapılarda kullanılır.
- Maksimum 800 kg ağırlığındaki kapılarda uygulanabilir.

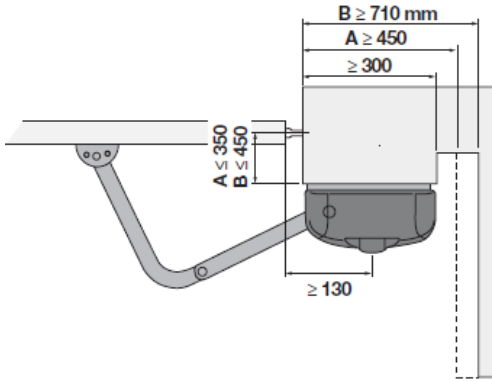

Teknik Özellikleri	
Enerji Girişi	230 VAC
Çektiği Akım	1,2 A
Güç	250 W
Hız	1,7 rpm
Tork	400 Nm
Çalışma Sürekliliği	30%
IP	43
Çalışma Sıcaklığı	-20 / +50
Boyutlar	350 / 165 / 242(h)
Ağırlık	13 kg